



# AVALON<sup>®</sup>

Aluminum Railing

ENGLISH.....	2
GATE KIT INSTALLATION INSTRUCTIONS	
FRANÇAIS.....	6
INSTRUCTIONS POUR L'INSTALLATION DU KIT DE BARRIÈRE	
ESPAÑOL.....	11
INSTRUCCIONES DE INSTALACIÓN DEL KIT DE PUERTA	



Read all instructions prior to installing product.  
Lire toutes les instructions avant d'installer le produit.  
Lea todas las instrucciones antes de la instalación del producto.

Need a little help installing your railing?  
[www.rdirail.com/support/installation-videos.html](http://www.rdirail.com/support/installation-videos.html)



## GATE KIT

**Warning: Always wear safety goggles.**

All steps in these assembly instructions should be completed on a clean, non-abrasive surface. Steps and procedures in these assembly instructions assume the use of the included Boerboel® Gate Hardware Kit (hinges and latch).

### GATE KIT COMPONENT LIST:

Check the kit to ensure all components are included.

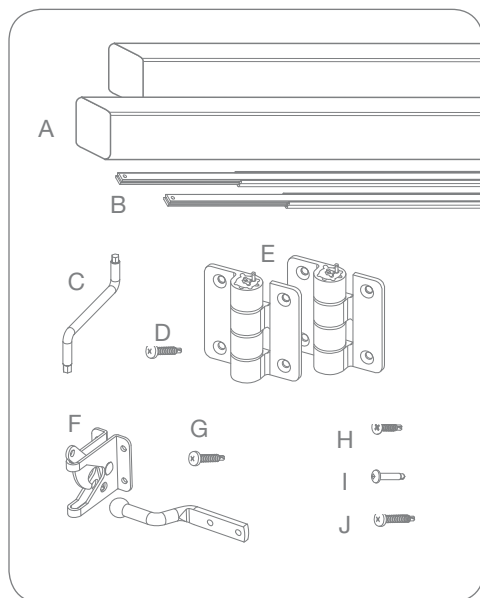

- A) 2½" x 2½" x 36" or 42" Aluminum Uprights – 2
- B) Telescoping Metal Support Brace – 2
- C) Allen Wrench for Hinges – 1
- D) 1" Phillips Screws (for hinges) – 8
- E) Hinges – 2
- F) Gravity Latch – 1
- G) 1" Phillips Screws (for latch) – 6
- H) #8 x ¾" Screws (For metal braces) – 4
- I) #8 x ¾" Screws (For metal braces) – 4
- J) #10 x 1" Screws – 4

### TOOLS NEEDED:

- Safety Goggles
- Tape Measure
- Level
- Hacksaw or Chopsaw
- Rubber Mallet
- Drill
- Drill Bits
- #2 Square Drive Bit
- Spacer Blocks



Read all instructions prior to installing product.

Refer to local building codes for installation requirements; failure to install this product in accordance with building codes may affect safety of the product and void product warranty.

Refer to manufacturers safety instructions when operating any tools.

# 1.

Measure opening between the posts where the gate will be located (Fig. 1). Subtract 6¼" from this measurement to determine the length which your rail section should be cut to. Ensure that the spacing from the end of the rail to the first routed hole is the same on both ends before cutting.

*NOTE: Maximum width of opening between posts is 48".*

Avalon rail panels come pre-assembled, so simply cut your rail section to the length determined in Step 1. Purchase your Avalon top rail and cut this to the same length.

# 2.

To mount your rail panel to the uprights (item A), measure ¼" up from the bottom of the uprights and make a mark. Align the bottom brackets to this line so that the bottom of the bracket matches up to the line (Fig. 2). Pre-drill holes through the upright with a ⅛" drill bit and attach the bottom bracket to the upright using the 1½" screws included in the bracket kit. From the bottom of the upright, measure up 32 ⅛" for a 36" gate or 38 ⅛" for a 42" gate, and mark this measurement. Align the bottom of the top bracket on this mark (Fig. 3), and pre-drill with a ⅛" drill bit. Attach the top brackets to the upright using the 1½" screws included in the bracket kit.

# 3.

Test fit the rail panel. Once proper fit is ensured, press the bottom bracket covers onto the ends of the bottom rail.

Press the top rail and end covers onto the top of the rail panel. Press down on the top rail to ensure it fits firmly on the rail panel and that the bracket covers are being held in place by the bracket. Using the two holes in the bottom of the top bracket as a guide, pre-drill with a ⅛" drill bit, being careful not to drill through your top rail. Connect the panel, bracket, and top rail together by driving the 1 ⅝" bracket screws up through the holes, locking your section together.

Measure and mark a line 1" from the post onto the bracket. Pre-drill a ⅛" hole onto one side of the bottom bracket between the edge of the bracket cover and the 1" mark. Drive a #8 x ¾" screw to secure the rail to the bracket (Fig. 4).

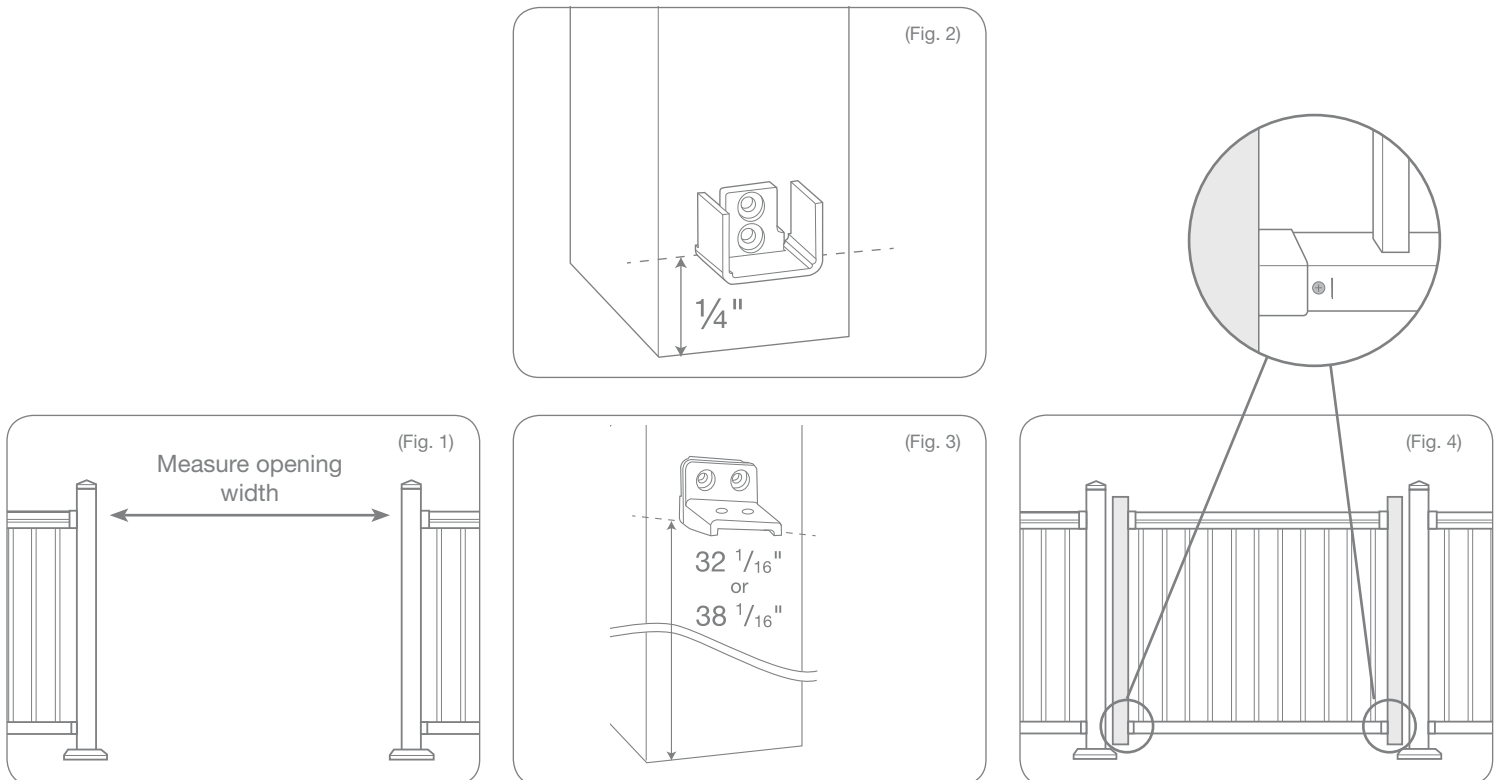

## 4.

Place gate on a flat, stable surface to mount the hinges to the gate. The gate can be adjusted to swing up to 180°. If you want the gate to swing inward, mount the hinges to the inside of the gate. To have the gate swing outward, mount the hinges to the outside of the gate.

Place the hinges at the desired position on the gate upright; if mounting gate to the left side post, the head of the tension adjustment pin and the + or – sticker should be facing up. If mounting to the right side post, the head of the tension adjustment pin and the + or – sticker should be facing downward.

Ensure that hinge tabs rest firmly against the gate upright (Fig. 5) and mark pilot holes through the screw holes. Pre-drill in these locations using a  $\frac{3}{32}$ " drill bit. Attach hinges to gate with 1" supplied screws (item D from component list) (Fig. 6).

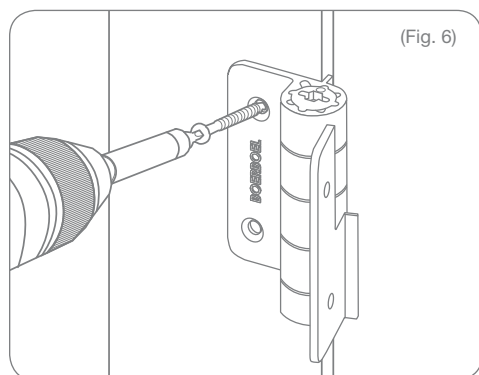
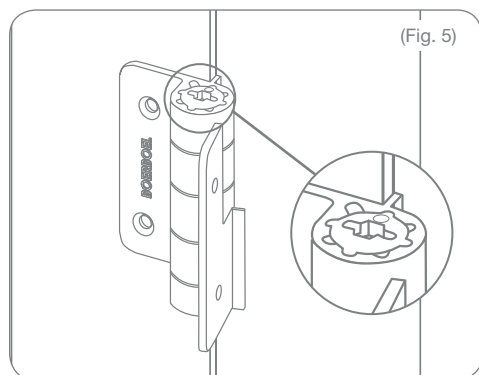

## 5.

Set your gate with attached hinges on spacer blocks (cut to the desired height of your bottom rail space) to support it and make sure that the gate is level/plumb with gate posts (Fig. 7). Tabs on gate hinges must rest firmly against the gate post.

Mark pilot holes from gate hinge to your post, and then move hinge aside to pre-drill these marks using a  $\frac{3}{32}$ " drill bit.

Re-position hinges onto post and attach using 1" supplied screws (item D from component list).

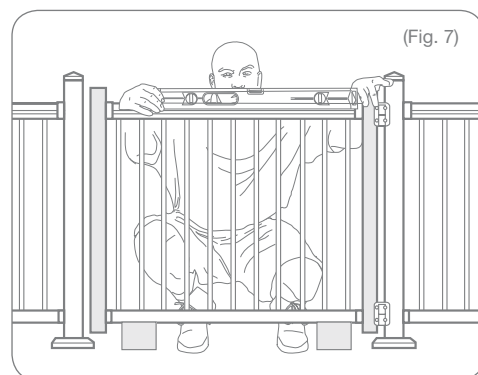

## 6.

The Boerboel hinges used in this kit have the hinge tension pre-set at the factory, and typically do not require adjustment. If you wish to change the tension setting, place the allen wrench into the head of the tension adjustment pin in the hinge, Holding the Allen wrench in place, press a flat head screwdriver into the bottom end of the pin in the hinge, pushing the head of the tension adjustment pin above the top of the hinge.

Holding the screwdriver in place, turn the Allen wrench toward the + sign to tighten the tension or towards the – sign to loosen the tension.

*NOTE: Do NOT adjust by more than 1/4 turn except to disable the self-closing feature.*

*For additional details on the hinges, please refer to the literature included with the hinges.*

## 7.

Once your hinges are installed and gate is aligned place latch at desired height, and mark pilot holes onto the gate and the post (Fig. 8). Pre-drill these marks using a  $\frac{3}{32}$ " drill bit.

Attach latch to gate and post using supplied 1" screws (item G from component list).

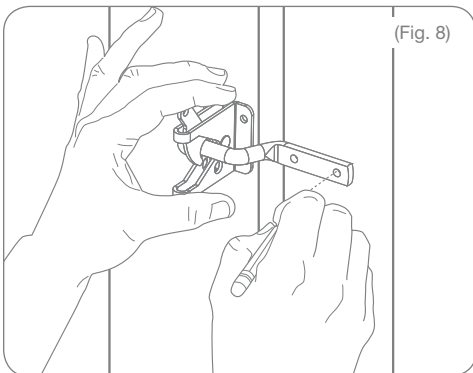

(Fig. 8)

## 8.

Use spacer blocks as shown in Figure 8 to ensure that gate is square and level. On one side of the gate, extend cross brace along the gate to the opposite upright (noting one side will be adjacent to hinge) to determine cross brace length (Fig. 9). Mark provided screw holes with a pencil as shown (Fig. 9 inset). Pre-drill through the marks using a  $\frac{1}{8}$ " drill bit and then secure brace together using the #8 x  $\frac{3}{8}$ " blunt end screws provided (item H from component list).

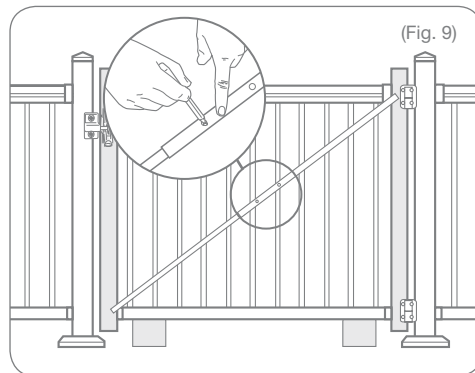

(Fig. 9)

## 9.

Attach brace to the uprights. Pre-drill one end of the brace through the provided screw hole (Fig. 10). Secure brace to the upright using the upright using the #8 x  $\frac{3}{4}$ " screws provided (item I from component list). Repeat this step at the other end of the brace (Fig. 11).

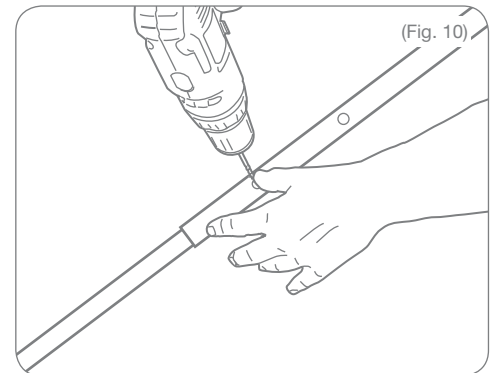

(Fig. 10)

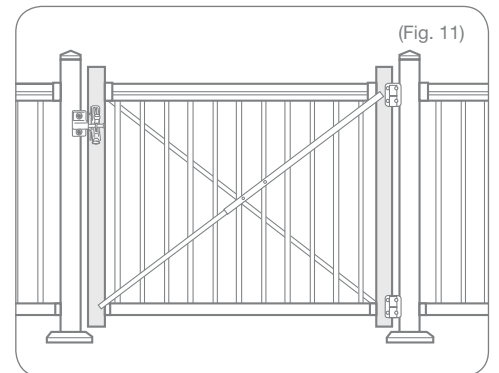

(Fig. 11)

Avez-vous besoin d'un peu d'aide pour installer votre rampe?  
[www.rdirail.com/support/installation-videos.html](http://www.rdirail.com/support/installation-videos.html)



## KIT DE BARRIÈRE

### Avertissement: Toujours porter des lunettes de sécurité.

Compléter toutes les étapes de ces instructions de montage sur une surface propre et non abrasive. Les étapes et les procédures qui figurent dans ces instructions de montage supposent l'utilisation de la trousse de quincaillerie (charnières et loquet) de barrière Boerboel® fournie.

### LISTE DE COMPOSANTES DU KIT DE BARRIÈRE:

Vérifier le kit afin de s'assurer que toutes les composantes y sont.

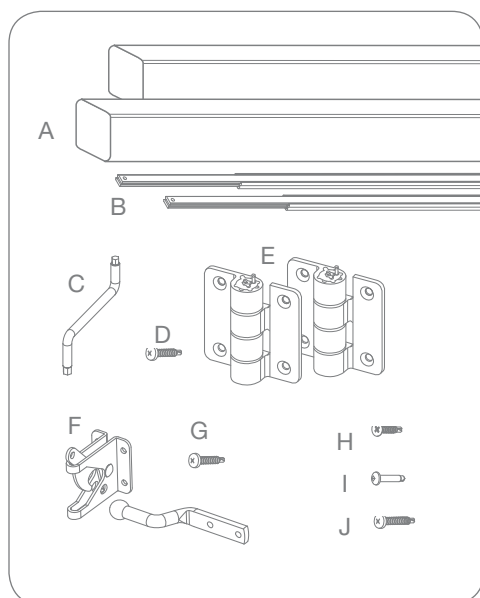

- A) Montants en vinyle renforcés d'une armature en aluminium 2½" x 2½" x 36" or 42" (6,35 cm x 6,35 cm x 0,91 m ou 1,06 m) – 2
- B) Renforts d'acier télescopiques – 2
- C) Clé Allen pour charnières – 1
- D) Vis Phillips 1" (2,54 cm) (pour charnières) – 8
- E) Charnières – 2
- F) Loquet par gravité – 1
- G) Vis Phillips 1" (2,54 cm) (pour loquet) – 6
- H) Vis no 8 x ¾" (9,5 mm) (pour renforts d'acier) – 4
- I) Vis no 8 x ¾" (19 mm) (pour renforts d'acier) – 4
- J) Vis no 10 x 1" (2,54 cm) – 4

### OUTILS NÉCESSAIRES:

- Lunettes de sécurité
- Ruban à mesurer
- Niveau
- Scie à métaux ou tronçonneuse
- Maillet de caoutchouc
- Perceuse
- Mèches
- Embout à carré conducteur no 2
- Cales d'espacement



Lire toutes les instructions avant d'installer le produit.

Consulter les exigences du code du bâtiment en vigueur. L'omission d'installer ce produit conformément aux exigences du code du bâtiment en vigueur pourrait compromettre la sécurité du produit et entraîner l'annulation de la garantie.

Consulter les consignes de sécurité du fabricant lors de l'utilisation des outils.

# 1.

Mesurer l'ouverture entre les poteaux où sera installée la barrière (Fig. 1). Soustraire 6 1/4" (15,9 cm) de cette mesure afin de déterminer la longueur à laquelle on doit couper la section de rampe. S'assurer que l'espace entre l'extrémité de la traverse et le premier trou toupillé est le même aux deux extrémités avant de couper la section de rampe.

*NOTE: La largeur maximale de l'ouverture entre les poteaux est de 48" (1,22 m).*

Les panneaux de rampe Avalon sont vendus préassemblés, alors on n'a simplement qu'à couper la section de rampe à la longueur déterminée à l'étape 1. Couper la main courante Avalon achetée à cette longueur.

# 2.

Pour installer la section de rampe sur les montants (article A), mesurer une distance de 1/4" (6,35 mm) à partir du bas des montants, puis faire une marque. Aligner la partie inférieure du support du bas sur cette marque (Fig. 2). Percer des avant-trous dans le montant au moyen d'une mèche de 1/8" (3,2 mm), puis fixer le support du bas au montant à l'aide des vis de 1 1/2" (3,81 cm) comprises dans la trousse de supports. À partir du bas du montant, mesurer une distance de 32 1/16" (0,81 m) pour une barrière de 36" (0,91 m) de 38 1/16" (0,97 m) pour une barrière de 42" (1,06 m), puis faire une marque. Aligner la partie inférieure du support du haut sur cette marque (Fig. 3), et percer des avant-trous dans le montant au moyen d'une mèche de 1/8" (3,2 mm). Fixer le support du haut au montant à l'aide des vis de 1 1/2" (3,81 cm) comprises dans la trousse de supports.

# 3.

Vérifier l'ajustement du panneau de rampe. Ensuite, insérer les embouts de support du bas sur les extrémités de la lisse.

Installer la main courante et les embouts d'extrémité sur le dessus de la section de rampe. Bien appuyer sur la main courante afin de s'assurer qu'elle est fermement installée sur le panneau de rampe et que les embouts de support sont bien en place. En utilisant les deux trous dans la partie inférieure du support du haut comme guide, percer des avant-trous au moyen d'une mèche de 1/8" (3,2 mm); prendre soin de ne pas percer les trous jusqu'à travers la main courante. Fixer ensemble le panneau, le support et la main courante en enfonçant les vis de support de 1 5/8" (4,13 cm) dans les avant-trous.

Mesurer et faire une marque sur le support à 1" (2,54 cm) du poteau. Percer un avant-trou de 1/8" (3,2 mm) dans un côté du support de bas entre la rive de l'embout du support et la marque ci-dessus. Fixer la traverse au support à l'aide d'une vis no 8 x 3/4" (1,90 cm) (Fig. 4).

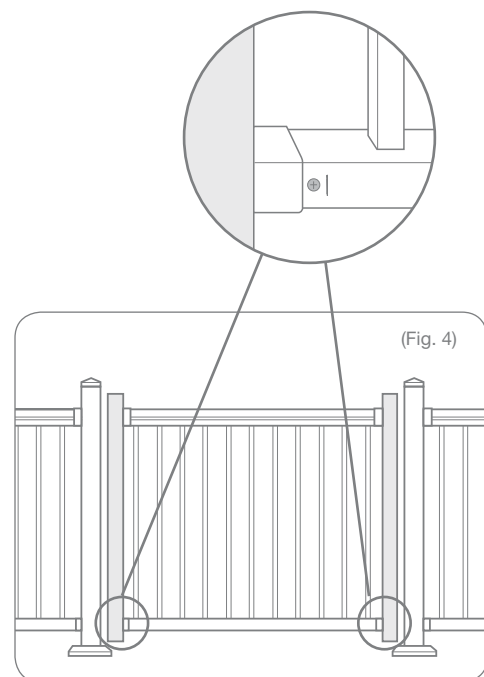
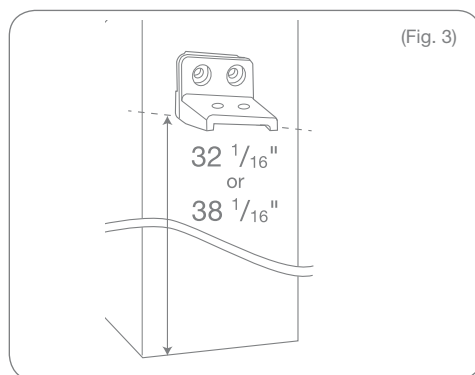
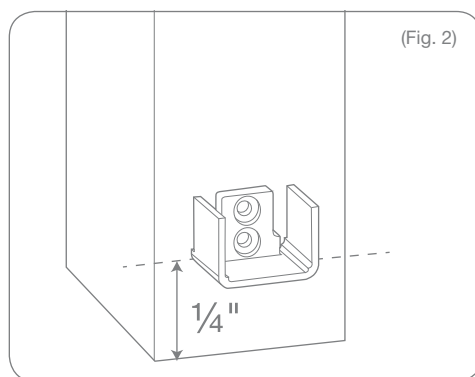
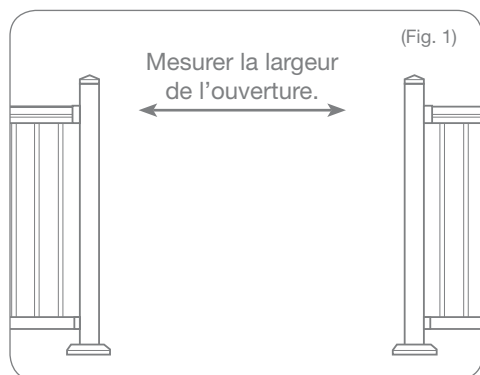

## 4.

Pour installer les charnières sur la barrière, placer la barrière sur une surface plane et stable. La barrière peut être réglée en vue de pivoter jusqu'à 180°. Fixer les charnières à l'intérieur de la barrière pour que celle-ci pivote vers l'intérieur et à l'extérieur de la barrière pour qu'elle pivote vers l'extérieur.

Placer les charnières à l'emplacement désiré sur le montant de barrière. Si l'on installe la barrière sur le poteau de gauche, la tête de la goupille de réglage de tension et les symboles + ou - sur la charnière doivent être orientés vers le haut. Si l'on installe la barrière sur le poteau de droite, la tête de la goupille de réglage de tension et les symboles + ou - sur la charnière doivent être orientés vers le bas.

En s'assurant que les pattes sur les charnières reposent fermement contre le montant de barrière (Fig. 4), marquer l'emplacement des avant-trous à travers les trous de vis. Percer des avant-trous au moyen d'une mèche de  $\frac{3}{32}$ " (2,4 mm). Fixer les charnières à la barrière en utilisant les vis de 1" (2,54 cm) fournies (voir article D dans la liste de composants D) (Fig. 5).

## 5.

Placer la barrière avec ses charnières sur des cales d'espacement (coupées à la hauteur correspondante à l'espace sous la lisse) pour la maintenir d'équerre et de niveau par rapport aux poteaux de la barrière (Fig. 6). Les pattes sur les charnières doivent reposer fermement contre le poteau de barrière.

Marquer l'emplacement des avant-trous de la charnière au poteau. Puis, percer les avant-trous au moyen d'une mèche de  $\frac{3}{32}$ " (2,4 mm).

Remettre les charnières sur le poteau ; puis, fixer les charnières au poteau en utilisant les vis de 1" (2,54 cm) fournies (voir article D dans la liste de composants).

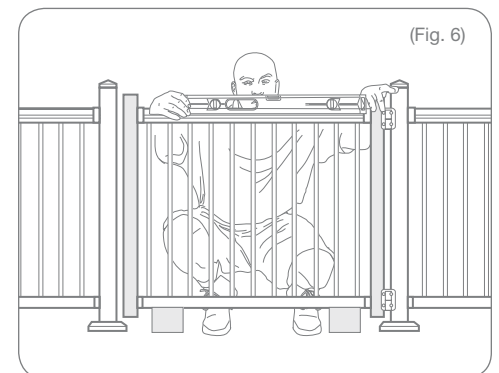
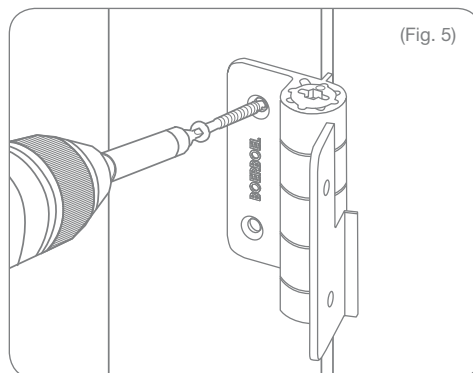
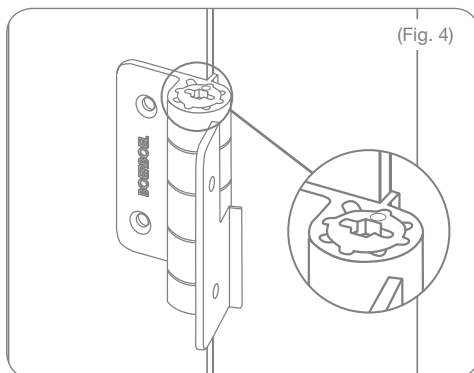



## 6.

Comme la tension des charnières Boerboel fournies dans cette trousse de quincaillerie a été réglée en usine, il n'est généralement pas nécessaire de la régler à nouveau. Toutefois, si l'on désire changer le réglage de tension, placer la clé Allen dans la tête de la goupille de réglage de tension, puis, en tenant la clé Allen en place, presser un tournevis à tête plate dans le bas de la goupille de la charnière en poussant la tête de la goupille de réglage de tension au-dessus de la charnière.

En tenant le tournevis en place, tourner la clé Allen vers le symbole + pour augmenter la tension ou vers le symbole – pour réduire la tension.

*NOTE: NE PAS régler la tension de plus d'un quart de tour, sauf pour désactiver la fonctionnalité de fermeture automatique.*

*Pour plus de détails sur les charnières, consulter la documentation comprise avec les charnières.*

## 7.

Une fois que les charnières sont installées et que la barrière est bien alignée, placer le loquet à la hauteur désirée sur la barrière, puis marquer l'emplacement des avant-trous sur la barrière et le poteau (Fig. 7). Percer les avant-trous au moyen d'une mèche de  $\frac{3}{32}$ " (2,4 mm).

Fixer le loquet à la barrière et au poteau en utilisant les vis de 1" (2,54 cm) fournies (voir article G dans la liste de composantes).

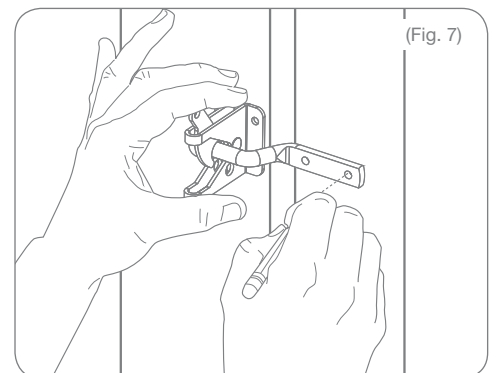

# 8.

Utiliser des cales d'espacement comme illustré (Fig. 8) afin de s'assurer que la barrière est d'équerre et de niveau. Sur un côté de la barrière, placer une traverse du haut d'un montant jusqu'au bas de l'autre (un côté sera adjacent à la charnière) pour déterminer sa longueur (Fig. 8). Marquer l'emplacement des trous des vis fournies avec un crayon comme illustré (Fig. 8 en médaillon). Percer des avant-trous au moyen d'une mèche de  $\frac{1}{8}$ " (3,2 mm), puis fixer la traverse en utilisant les vis à tête plate no 8 x  $\frac{3}{8}$ " (9,5 mm) fournies (voir article H dans la liste de composantes).

# 9.

Fixer la traverse aux montants. Percer un avant-trou dans une extrémité de la traverse (Fig. 9). Fixer la traverse au montant en utilisant les vis no 8 x  $\frac{3}{4}$ " (19 mm) fournies (voir article I dans la liste de composantes). Répéter ce processus à l'autre extrémité de la traverse (Fig. 10).

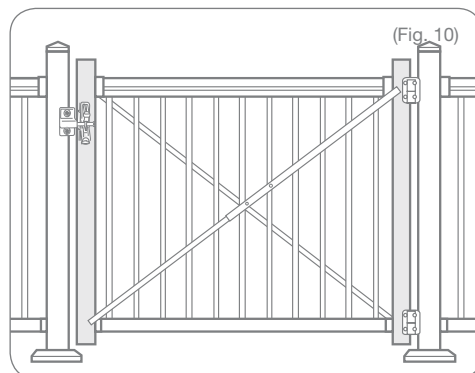
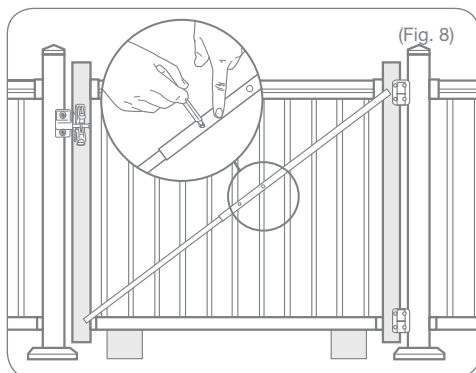
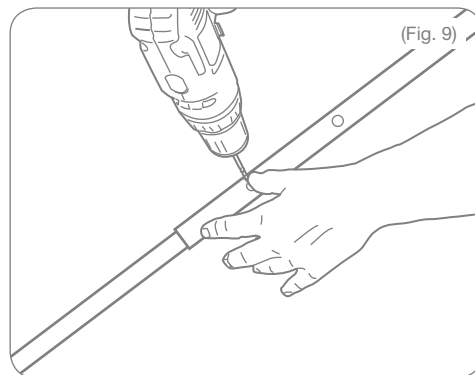

¿Necesita un poco de ayuda para instalar el barandal?  
[www.rdirail.com/support/installation-videos.html](http://www.rdirail.com/support/installation-videos.html)



## KIT DE PUERTA

### Advertencia: Use siempre gafas de seguridad.

Todos los pasos que se indican en estas instrucciones de montaje deben ser completados en una superficie limpia y no abrasiva. Los pasos y procedimientos en estas instrucciones de ensamble suponen el uso del kit de componentes de la puerta Boerboel® (bisagras y cerrojo).

### LISTA DE COMPONENTES DEL KIT DE PUERTA:

Verifique el kit para comprobar la presencia de todos los componentes.

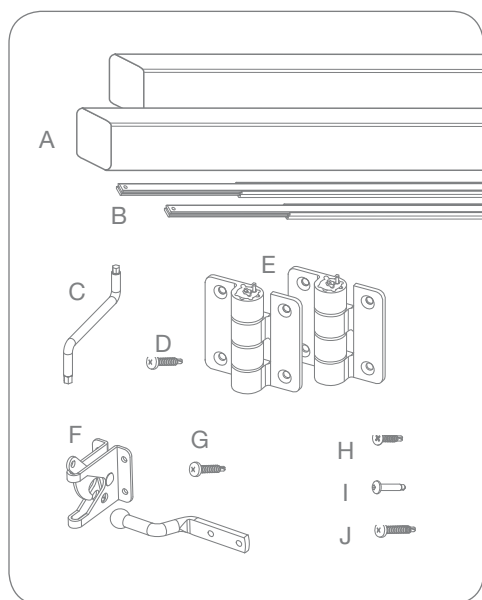

- A) Soportes verticales de vinilo reforzados con aluminio de 2½" x 2½" x 36" or 42" (6,35 cm x 6,35 cm x 0,91 m o 1,06 m) – 2
- B) Tirantes metálicos telescópicos – 2
- C) Llave Allen para bisagras – 1
- D) Tornillos Phillips de 1" (2,54 cm) (para bisagras) – 8
- E) Bisagras – 2
- F) Tranca de gravedad – 1
- G) Tornillos Phillips de 1" (2,54 cm) (para ranca) – 6
- H) Tornillos #8 de ¾" (9,5 mm) (para tirantes metálicos) – 4
- I) Tornillos #8 de ¾" (19 mm) (para tirantes metálicos) – 4
- J) Tornillos #10 de 1" (2,54 cm) – 4

### HERRAMIENTAS QUE SE REQUIEREN:

- Gafas de seguridad
- Cinta métrica
- Nivel
- Sierra o tronzadora
- Martillo de goma
- Taladro
- Brocas
- Punta de destornillador cuadrado #2
- Bloques espaciadores



Lea todas las instrucciones antes de la instalación del producto.

Consulte los códigos de construcción locales para conocer los requisitos de instalación: no instalar este producto de acuerdo con los códigos de construcción puede afectar la seguridad del producto y anular la garantía del mismo.

Consulte las instrucciones de seguridad del fabricante cuando vaya a utilizar alguna herramienta.

# 1.

Mida la abertura entre los postes donde se instalará el portón (Fig. 1). Reste  $6\frac{1}{4}$ " (15,9) cm de esta medida para determinar la longitud a la que se debe cortar el tramo de travesaño. Compruebe que la distancia entre el extremo del travesaño y el primer agujero ranurado sea la misma en ambos lados antes de cortar.

*NOTA: El ancho máximo de abertura entre los postes es de 48" (1,22 m).*

Los paneles de travesaño Avalon vienen premontados, así que simplemente corte el travesaño a la longitud determinada en el paso 1. Compre el travesaño superior Avalon y córtelo a la misma longitud.

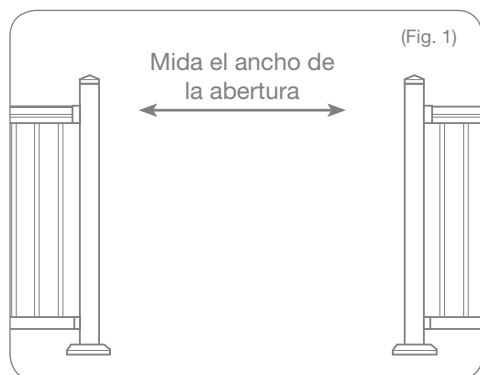

# 2.

Para montar el panel de travesaño en los montantes (pieza A), mida  $\frac{1}{4}$ " (6,35 mm) hacia arriba desde la parte inferior de los montantes y marque. Alinee los soportes inferiores con esta línea de modo que la parte inferior del soporte coincida con la línea (Fig. 2). Perfore los agujeros a través del montante con una broca de  $\frac{1}{8}$ " (3,2 mm) y fije el soporte inferior al montante con los tornillos de  $1\frac{1}{2}$ " (3,88 cm) incluidos en el kit del soporte. Desde la parte inferior del montante, mida  $32\frac{1}{16}$ " (0,81 m) de abajo hacia arriba en un portón de 36" (0,91 m) o  $38\frac{1}{16}$ " (0,97 m) en un portón de 42" (1,06 m), y marque esta medida. Alinee la parte inferior del soporte superior con esta marca (Fig. 3) y perfore con una broca de  $\frac{1}{8}$ " (3,2 mm). Fije los soportes superiores al montante con los tornillos de  $1\frac{1}{2}$ " (3,88 cm) incluidos en el kit del soporte.

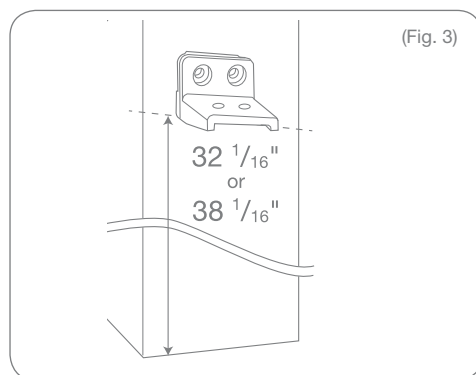
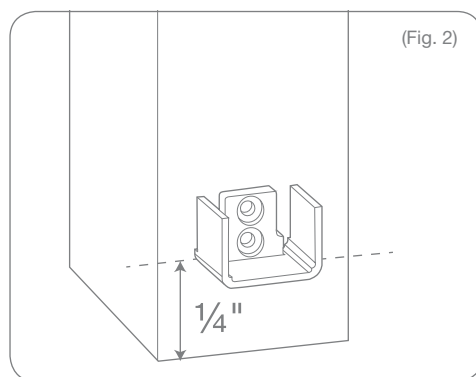

# 3.

Compruebe el ajuste del panel de travesaño. Una vez que se garantiza el ajuste, presione las cubiertas del soporte inferior en los extremos del travesaño inferior.

Presione el travesaño superior y las cubiertas en la parte superior del panel de travesaño. Presione el travesaño superior para comprobar que encaje perfectamente en el panel y compruebe que las cubiertas del soporte queden fijas en su lugar con el soporte. Con los dos orificios en la parte inferior del soporte superior como guía, perfore con una broca de  $\frac{1}{8}$ " (3,2 mm), pero tenga cuidado de no perforar a través del travesaño superior. Conecte el panel, el soporte y el travesaño superior juntos pasando los tornillos del soporte de  $1\frac{5}{8}$ " (4,13 cm) a través de los orificios, con lo que se fija el tramo.

Mida y marque una línea a 1" (2,54 cm) desde el poste hasta el soporte. Taladre un orificio de  $\frac{1}{8}$ " (3,2 mm) en uno de los lados del soporte inferior entre el borde de la cubierta del soporte y la marca de 1" (2,54 cm). Inserte un tornillo #8 de  $\frac{3}{4}$ " para fijar el travesaño al soporte (Fig. 4).

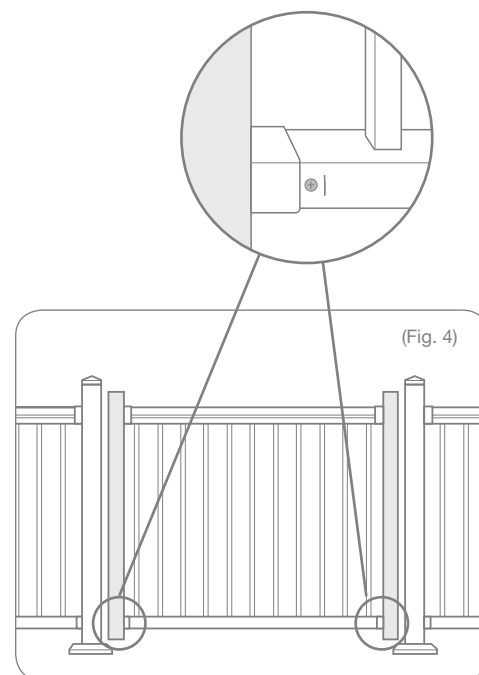

## 4.

Coloque la puerta en una superficie plana y estable para montar las bisagras en la puerta. La puerta se puede ajustar para girar hasta a 180°. Si desea que la puerta gire hacia adentro, monte las bisagras en la parte interior de la puerta. Para que la puerta gire hacia afuera, monte las bisagras en la parte exterior de la puerta.

Coloque las bisagras en la posición deseada en el soporte vertical de puerta; si se efectúa el montaje de la puerta en el lado izquierdo, la cabeza del perno de ajuste de la tensión y la etiqueta de + o - deben estar hacia arriba. Si se efectúa el montaje en el lado derecho, la cabeza del perno de ajuste de la tensión y la etiqueta de + o - deben estar hacia abajo.

Compruebe que las lengüetas de bisagra descansen firmemente en el soporte vertical de puerta (Fig. 4) y marque los agujeros piloto a través de los agujeros para los tornillos. Perfore en estos lugares con una broca de  $\frac{3}{32}$ " (2,4 mm). Fije las bisagras de la puerta con los tornillos de 1" (2,54 cm) suministrados (pieza D de la lista de componentes) (Fig. 5).

## 5.

Coloque la puerta con las bisagras sobre bloques espaciadores (cortados a la altura para el espacio del travesaño inferior) para apoyarla y compruebe que la puerta esté a nivel y plomada con los postes de la puerta (Fig. 6). Las lengüetas de la bisagra deben descansar firmemente en el poste de la puerta.

Marque los agujeros piloto por los agujeros en la bisagra en el poste y, a continuación, mueva la bisagra a un lado para perforar estas marcas con una broca de  $\frac{3}{32}$ " (2,4 mm).

Vuelva a colocar las bisagras en el poste y fíjese con los tornillos de 1" (2,54 cm) suministrados (pieza D de la lista de componentes).

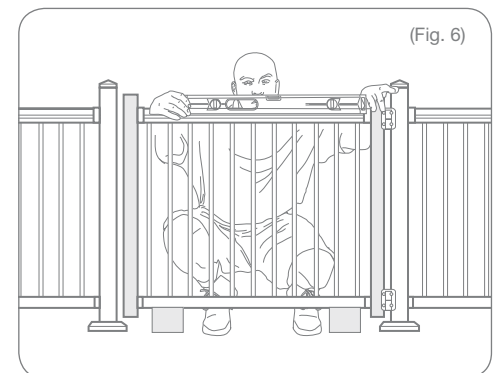
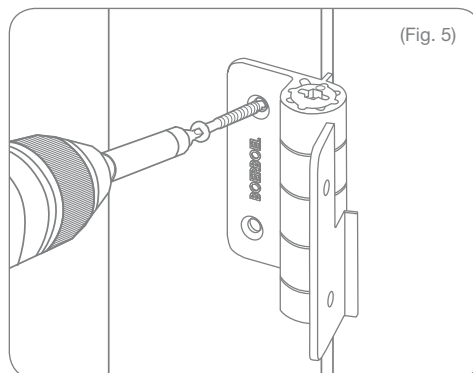
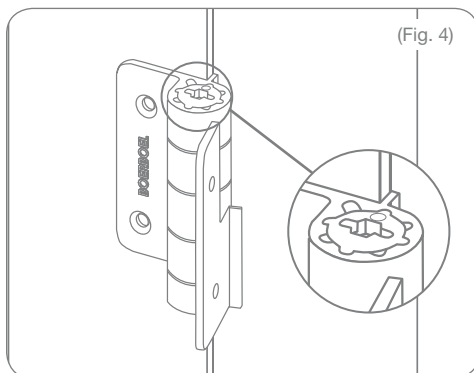

## 6.

La tensión de las bisagras Boerboel que se utilizan en este kit se fija en la fábrica y, por lo general, no requiere ajuste. Si desea cambiar el ajuste de la tensión, coloque la llave Allen en la cabeza del perno de ajuste de la tensión en la bisagra. Mientras sujeta la llave Allen en el lugar, presione un destornillador plano en el extremo inferior del perno en la bisagra, y empuje la cabeza del perno de ajuste de la tensión por encima de la parte superior de la bisagra.

Mientras sujeta el destornillador en el lugar, gire la llave Allen hacia el signo + para aumentar la tensión o hacia el signo - para aflojar la tensión.

*NOTA: NO ajuste más de ¼ de vuelta, excepto para desactivar la función de cierre automático.*

*Para obtener información adicional sobre las bisagras, consulte la documentación incluida con las bisagras.*

## 7.

Una vez que las bisagras estén instaladas y la puerta está alineada, coloque la tranca a la altura deseada, y marque los agujeros piloto en la puerta y el poste (Fig. 7). Perfore en estas marcas con una broca de 3/32" (2,4 mm).

Fije la tranca en la puerta y el poste con tornillos de 1" (2,54 cm) (pieza G de la lista de componentes).

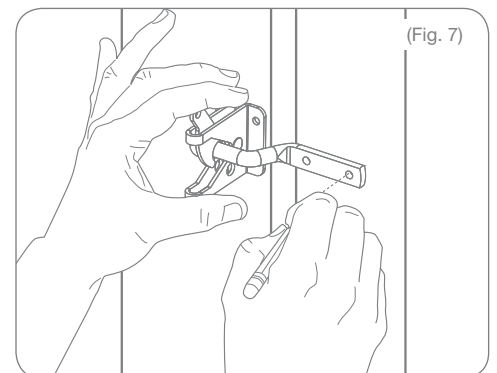

# 8.

Utilice los bloques espaciadores como se muestra en la Figura 8 para verificar que la puerta esté cuadrada y nivelada. En un lado de la puerta, extienda el tirante cruzado a lo largo de la puerta hasta el soporte vertical opuesto (tenga en cuenta que un lado estará contiguo a la bisagra) para determinar la longitud del tirante cruzado (Fig. 8). Marque los agujeros para tornillos provistos con un lápiz como se muestra en la figura (recuadro de Fig. 8). Perfore a través de las marcas con una broca de  $\frac{1}{8}$ " (3,2 mm) y, a continuación, fije el tirante con tornillos #8 de  $\frac{3}{8}$ " (9,5 mm) de punta roma (pieza H de la lista de componentes).

# 9.

Fije el tirante en los soportes verticales. Taladre un extremo del tirante a través del agujero para tornillo provisto (Fig. 9). Fije el tirante en el soporte vertical mediante el uso de los tornillos #8 de  $\frac{3}{4}$ " (19 mm) suministrados (pieza I de la lista de componentes). Repita este paso en el otro extremo del tirante (Fig. 10).

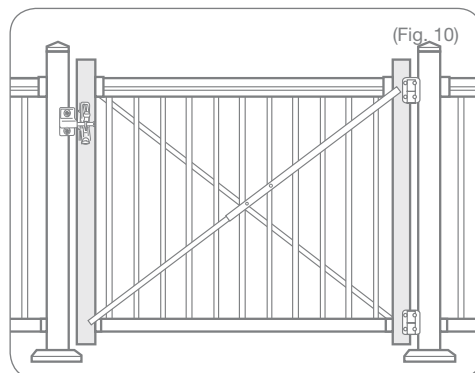
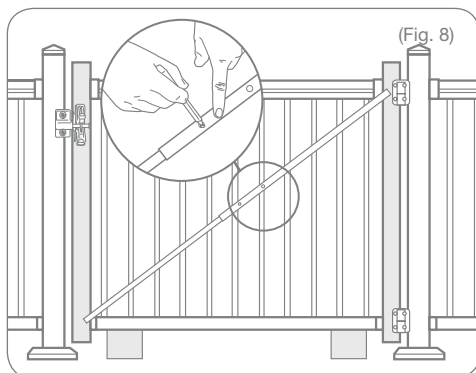
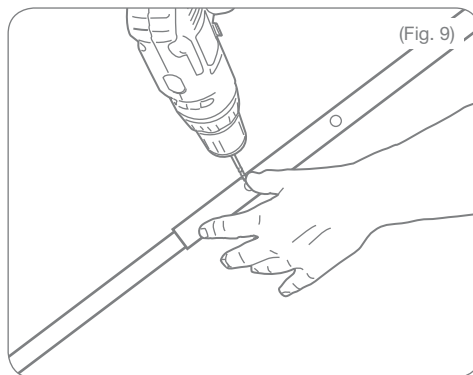

Need a little help installing your railing?  
Avez-vous besoin d'un peu d'aide pour installer votre rampe?  
¿Necesita un poco de ayuda para instalar el barandal?  
[www.rdirail.com/support/installation-videos.html](http://www.rdirail.com/support/installation-videos.html)



FOR HOME, FOR LIFE®

545 TILTON ROAD  
EGG HARBOR CITY, NJ 08215

TEL: (877) 420-7245  
FAX: (866) 277-5160  
E-MAIL: [CS@RDIRAIL.COM](mailto:CS@RDIRAIL.COM)  
URL: [WWW.RDIRAIL.COM](http://WWW.RDIRAIL.COM)

**AVALON**®  
Aluminum Railing

BUILT BY  
**Barrette**

34115051  
REV. 05-16